

Compresseur / Compressor
Code tension / Voltage code : GS

AE4430Y-GS1A

Froid commercial et industriel positif (HP)
Commercial & industrial application (HBP)

220-220V / 50-60Hz - 1~

R134a

N° 213FS-GS - ind b

Conditions <i>Conditions</i>	fréquence <i>frequency</i>	Prod frigorifique nominale / <i>nominal refrigerating capacity</i>			Puis. sonore <i>Sound level</i>
		Watts	Kcal/h	BTU/h	
EN12900*	50 Hz	695	598	2370	ISO 3745 / ISO 3743-1
EN12900*	60 Hz	843	725	2875	
Cecomaf	50 Hz	673			57 dBA
Cecomaf	60 Hz	815			

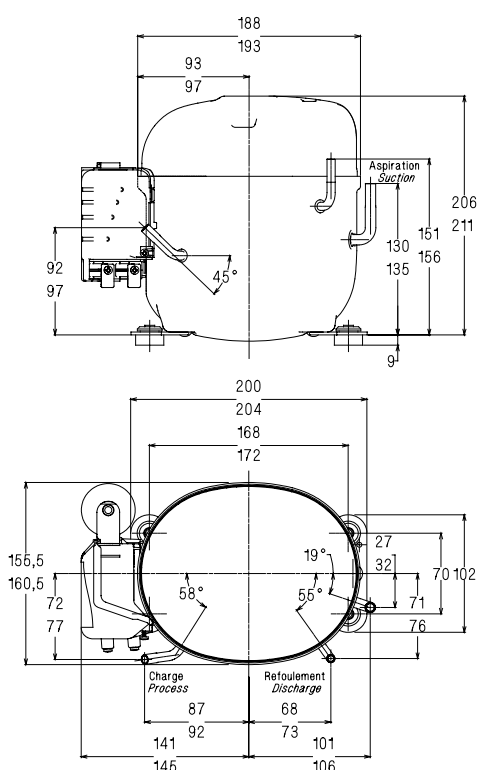

Cylindrée / *Displacement* : 8.02 cm³
 Poids net / *Net weight* : 11 Kg
 Charge en huile / *Oil charge* : 280 cm³
 Type d'huile / *Oil type* : P.O.E /
 Détente / *Expansion device* : Capillaire/Détendeur
 Capillaire/Exp° valve

Refroidissement / *Cooling* : Ventilé / Forced

Résistance à 20° C / *Windings resistances at 20° C*
 Phase princ. / *Main Winding* : 6.7 Ohms
 aux. / *Auxiliary Winding* : 18 Ohms

Intensité / *Current*
 nom. / *Rated current RLA* : 2.3 / 2.3 A
 max. / *Max current* : 3.4 / 3.6 A
 dém. / *Start current LRA* : 15.4 / 17 A

Ap. Electrique / *Electrical equipment* : CSIR

Protecteur / *Overload* : MST56AMN
 Temporisation / *Time Check* : 7.5s - 14s / 10.2 A
 T° ouverture / *Opening temp.* : 120° C
 fermeture / *Closing temp.* : 69° C
 Option / *optional* : T0600

Relais Intensité / *Current relay* : MTRP0029
 enclenchement / *Pick up* : 7,7A
 déclenchement / *Drop out* : 6,5A
 Option / *optional* :

Condensateur dém. / *Start capacitor* : 88 µF / 250 V

EN12900: T°cond.+50°C / T°évap. +5°C/ T°gas aspirés. +20°C / Sous refroidissement. OK

* EN 12900 : Cond. T° +50°C / Evap. T° +5°C / Return gas T° +20°C / Subcooling. OK

Pour conduites Ø ext / *For tubing O.D.*

Aspiration <i>Suction</i>	Refoulement <i>Discharge</i>	Charge <i>Process</i>
6.35 (1/4")	4.76 (3/16")	6.35 (1/4")

Les caractéristiques données dans cette fiche technique peuvent évoluer sans avis préalable, avec les améliorations que 'TECUMSEH EUROPE' entend toujours apporter à sa production.
 'TECUMSEH EUROPE', in a constant endeavour to improve its products reserves the right to change any information contained in this leaflet without prior warning.



